

WST 15 // windsensor

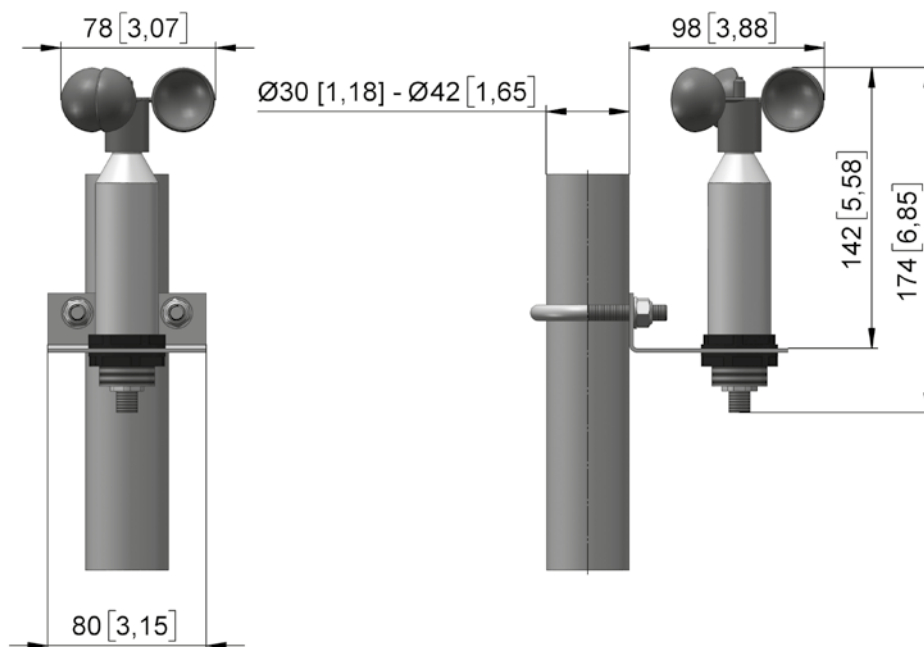

- Windsensor met 5 m kabel, voor aansluiting op de ventilatierelaars LSR 25 en LSR 35.
- Door de geïntegreerde verwarming is ook bij sneeuw en ijs de werking gegarandeerd.
- Eenvoudige montage door gemakkelijk in te steken aansluit- en signaalkabel.
- Leveringsomvang: windsensor met bevestigingshoek en beugel-schroef (zonder buis).



mm [inch]

Versie	Art.Nr.	U [V]	m [kg]
WST 15.1002	30515.1002.0101	24	0,6